

Normbreäker – Technische Anforderungsliste

Stand: September 2021 - Alle früheren Versionen sind ungültig!

Diese Bühnenanweisung ist untrennbarer Bestandteil des Gastspielvertrages von Normbreäker. Wir möchten damit einen reibungsloser Ablauf der Veranstaltung ermöglichen. Aus diesem Grund möchten wir Euch bitten, evtl. Probleme oder Gegebenheiten mit uns zeitnah nach Erhalt des Riders zu besprechen.

Kontakt:

Robert Perl

Tel.: +49 (0) 1749438466

mail@normbreaker.de

PA:

Benötigt wird ein, dem Veranstaltungsort entsprechend, großzügig überdimensioniertes Industrie-PA-System (min. 6 KW, 30Hz-20kHz). Im gesamten Zuschauerbereich sollte eine gleichmäßige Schallverteilung, durch ggfls. Near-/Outfills, Delaylines usw. gewährleistet werden. Über jegliche Limitierungen & Lautstärkebegrenzungen ist die Band im Vorfeld in Kenntnis zu setzen!

FOH + Monitor:

Wir reisen mit eigenem FOH- (M32R) und Monitorpult (X32R), über welches dann unser InEar-Monitoring läuft.

Wir bringen mit:

Pulte, Stagebox, Subcoring und InEar-Systeme.

Frequenzen: Sennheiser IEM 830,000 MHz und 830,750 Mhz.

Lokal benötigt wird:

- ca. 1x2m Platz am FoH für das Pult + Strom + Tisch auf 1m Höhe
- min. eine CAT5e Leitung FoH -> Bühne (Übergabepunkt der CAT Leitung StageLeft)
- Übergabe PA ist Bühnen- oder FoH-seitig möglich.

Bühne & Personal:

Die Bühne, sowie alle anderen technischen Einrichtungen müssen, den geltenden Vorschriften nach, eingerichtet, gebaut und gesichert sein. Der beispielbare Bereich der Bühne sollte 8x4m nicht unterschreiten. Für unseren Aufbau und einen Soundcheck werden ca. 1h benötigt.

Wir benötigen:

- Riser für Drums: 2x2m, min. 40cm hoch
- Stative 5x klein / 5x groß
- XLR Verkabelung, welche auf unser Subcore gepatcht werden muss
- Stromverteilungen

Die gesamte Technik muss beim Eintreffen der Band fertig aufgebaut und spielbereit sein. Wichtig wäre uns: Ab Ankunft der Band sollte ein fähiger und nüchterner Techniker zur Verfügung stehen der mit den örtlichen Gegebenheiten vertraut ist. Ein bis zwei Helfer zum LoadIn, Change & LoadOut, je nach Ladesituation sind gern gesehen.

Licht:

Wenn Normbreäker ohne eigenes Licht reisen sind wir natürlich auf das vorhandene Licht angewiesen. Benötigt wird dann ein sinnvolles und der Bühne entsprechend dimensioniertes Lichtsetup mit LED-Kannen sowie intelligentes und bewegtes Licht. Auch Lampen von hinten, den Seiten sowie Blinder sind immer fein. Haze sowie Nebel sind auch gern gesehen. „Diskolicht“ sowie Sound-to-Light-Setups möchten wir nicht.



NORMBREAKER
 Stageplot &
 Channelist
 Festival 2021

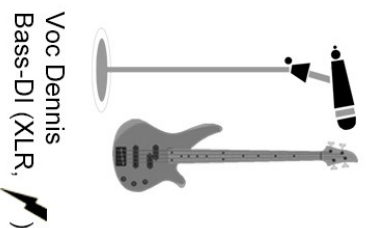
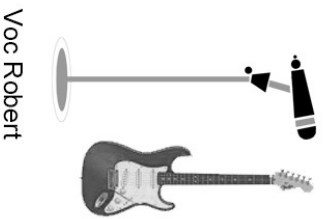
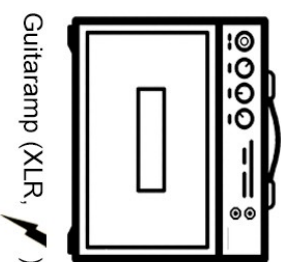
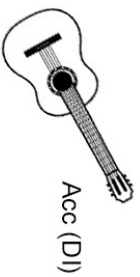
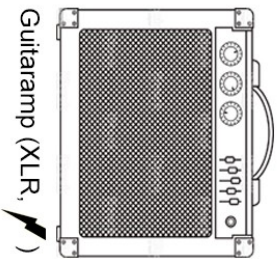
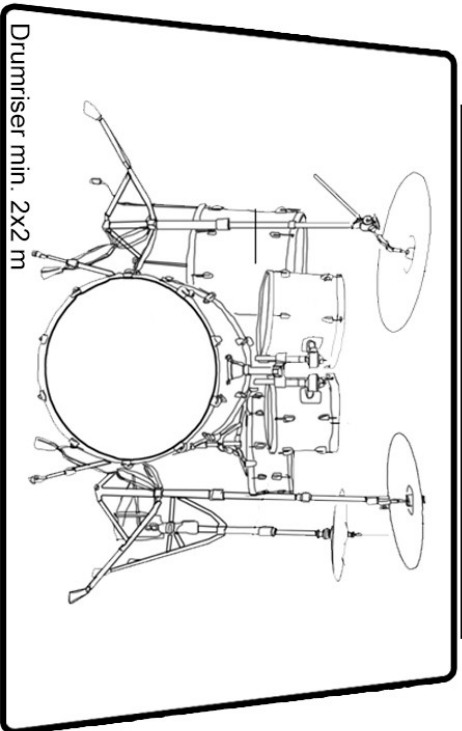

← AUDIENCE →

Channels:

- 01 KickIn
- 02 KickOut
- 03 Snare top
- 04 Snare bottom
- 05 SideSnare
- 06 HiHat
- 07 HighTom
- 08 Mid Tom
- 09 Floor Tom
- 10 Overhead L
- 11 Overhead R
- 12 Bass-DI
- 13 Git Robert
- 14 Git Köcki
- 15 Acc-Git
- 16 Voc Robert
- 17 Voc Köcki
- 18 Voc Dennis

Please provide on stage:

Stands
 (5 big, 5 small),
 XLR-Cable and
 sufficient power
 sockets

Questions:

FOH-technician
 Sebbl
 sebbl@arcor.de
 +49 1520 1550335